



SEPARATORE STATICO

STATIC SEPARATOR

Vagliare e separare sono il core business della nostra azienda da più di 40 anni. Una delle caratteristiche che ci contraddistingue è l'altissima flessibilità operativa e costruttiva, tipicità che ci consente di offrire ai clienti soluzioni chiavi in mano e realmente su misura capaci di soddisfare ogni necessità, anche quelle più complesse.

Screening and separating have been the core business of our company for more than 40 years. Operational and constructive flexibility enables us to offer customers truly tailor-made turnkey solutions capable of satisfying every need, even the most complex ones.



Caratteristiche

- Griglia triangolare
- Senza motore
- Piedini regolabili
- Manutenzione semplice
- Facilità di pulizia
- Acciaio inox AISI 304/316
- Sabbiatura o satinatura

Characteristics

- *Triangular grid*
- *No motor*
- *Adjustable feet*
- *Simple mantainance*
- *Easy cleaning*
- *Stainless steel 304/316*
- *Sandblasted or satin finished*

Applicazione

Il separatore statico è progettato per la separazione solido-liquido in processi industriali dove sia richiesta una soluzione semplice, affidabile e a basso costo di gestione. Non utilizza alcun motore e non richiede alimentazione elettrica, caratteristica che ne consente l'installazione in qualsiasi contesto impiantistico, anche in assenza di infrastrutture elettriche dedicate.

È particolarmente indicato per applicazioni con flussi continui di liquidi contenenti una percentuale limitata di solidi (fino al 10%), come nelle fasi preliminari di trattamento acque, reflui industriali o processi di recupero materiali. Grazie alla sua semplicità costruttiva, può operare per lunghi periodi senza supervisione e con minima manutenzione, riducendo i costi operativi complessivi.

- LIQUIDI

Application

The static separator is designed for solid-liquid separation in industrial processes where a simple, reliable, and low-operating-cost solution is required. It does not use any motor and requires no electrical power, a feature that allows for installation in any plant context, even in the absence of dedicated electrical infrastructure.

It is particularly suitable for applications with continuous flows of liquids containing a limited percentage of solids (up to 10%), such as in preliminary water treatment phases, industrial wastewater, or material recovery processes. Thanks to its construction simplicity, it can operate for long periods without supervision and with minimal maintenance, reducing overall operating costs.

- LIQUIDS

Settori di utilizzo - Fields of application

ALIMENTARE
FOOD INDUSTRY

CHIMICO
CHEMICAL

RICICLAGGIO
RECYCLING

ZOOTECNICO
LIVESTOCK

TESSILE
TEXTILE

IDROSANITARIO
WATER TREATMENT

Funzionamento

Il separatore statico è costituito da una griglia di vagliatura composta da barre orizzontali a profilo triangolare, opportunamente distanziate tra loro. Il liquido da trattare viene distribuito nella parte superiore della griglia e scorre verso il basso per gravità.

La particolare geometria delle barre genera un effetto definito "aderenza alle pareti", che favorisce la separazione tra fase liquida e fase solida. Il liquido attraversa gli spazi tra le barre e viene raccolto nella parte inferiore della struttura, mentre i solidi trattenuti scorrono lungo la superficie inclinata della griglia, spinti dalla propria energia cinetica, fino allo scarico dedicato.

L'assenza di organi meccanici in movimento elimina il rischio di intasamenti e usura significativa, garantendo funzionamento continuo, elevata affidabilità e ridotte esigenze di manutenzione.

Operation

The static separator consists of a screening grid composed of horizontally arranged wedge-wire bars, appropriately spaced from one another. The liquid to be treated is distributed at the top of the grid and flows downward by gravity. The particular geometry of the bars generates an effect defined as "wall adhesion," which promotes the separation between the liquid phase and the solid phase. The liquid passes through the gaps between the bars and is collected at the bottom of the structure, while the retained solids slide along the inclined surface of the grid, pushed by their own kinetic energy, to the dedicated discharge.

The absence of moving mechanical parts eliminates the risk of clogging and significant wear, ensuring continuous operation, high reliability, and low maintenance requirements.

Dimensioni

Dimensions

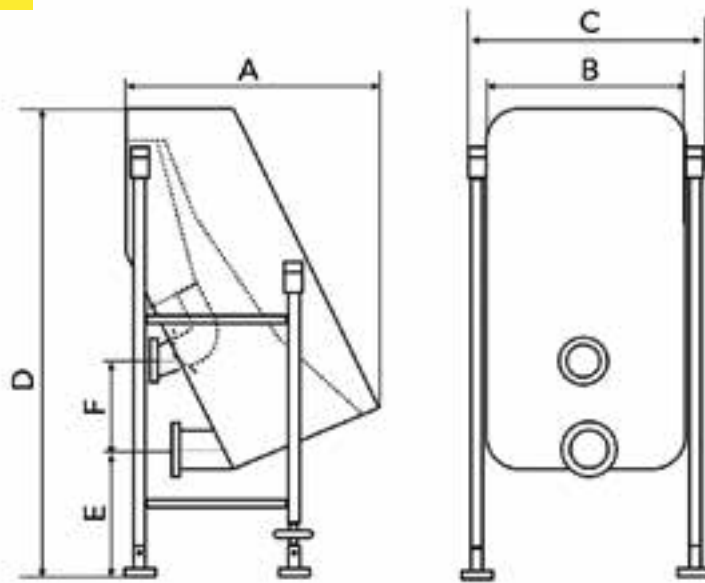

Misure d'ingombro / Overall dimensions

A	1050 mm
B	600 / 1200 mm
C	900 / 1500 mm
D	2100 mm
E	550 mm
F	310 mm



ERIMAKI Srl

Via Marco Polo, 2/6 - 20033 Solaro (MI) - ITALIA

Tel. +39 02/99044723 +39 02/99044734

www.irimaki.it info@irimaki.it

